

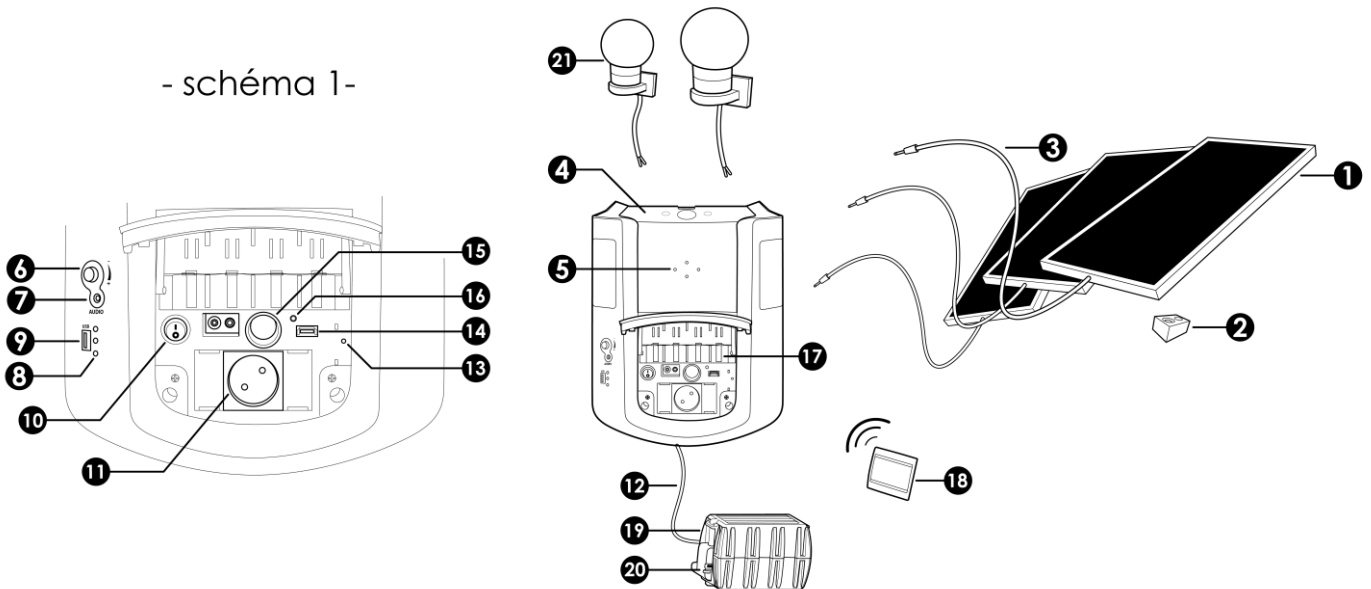

15	Sortie d'alimentation 12V DC continu (allume-cigare)	1
16	Indicateur de charge des piles rechargeables (diode)	1
17	Chargeur de piles rechargeables AA, AAA, C, D ,9V	1
18	Commande à distance de l'éclairage avec pile	1
19	Batterie 12V 50 Ah + boîte	1
20	Disjoncteur circuit batterie	1
21	Applique d'éclairage équipée de lampes économie d'énergie 12V DC-11W	2

- schéma 1-



### 3/ Sécurité

Votre Power Kit contient une prise source de tension 2P 230V AC. Pour votre sécurité, ne brancher sur cette prise que des appareils de classe d'isolation II, ne nécessitant pas de mise à la terre. Il contient aussi une batterie, et des sources de tension 230V AC en courant alternatif, 12V DC et 5 V DC en courant continu. Une utilisation incorrecte, provoquant par exemple un court circuit sur les sources de tensions 230V AC, 12V DC ou 5V DC, ou le fait d'exposer le boîtier de contrôle ou la boîte batterie à l'eau, à la neige, ou à des vapeurs chimiques, peuvent provoquer un incendie. Ne pas laisser à portée des enfants.

### 4/ Installation et mise en route :

Le boîtier de contrôle doit être installé en intérieur, dans un lieu sec.

#### Etape 1 : Installation du boîtier de contrôle

- Repérer sur le mur la position des trous de fixation du haut du Power Kit (entraxe 19,8cm). Selon votre mur, utiliser des vis (ou vis + chevilles) D3 ou 4mm (non fournies). Visser les vis en les laissant dépasser du mur, et y accrocher le Power Kit. (schéma 2.1)
- Ouvrir la trappe et repérer la position des deux vis du bas (entraxe 12,9cm). Selon votre mur, utiliser des vis (ou vis + chevilles) D3 ou 4mm (non fournies). Fixer le bas du Power Kit au mur par ces deux vis. (schéma 2.2)

## - schéma 2 -

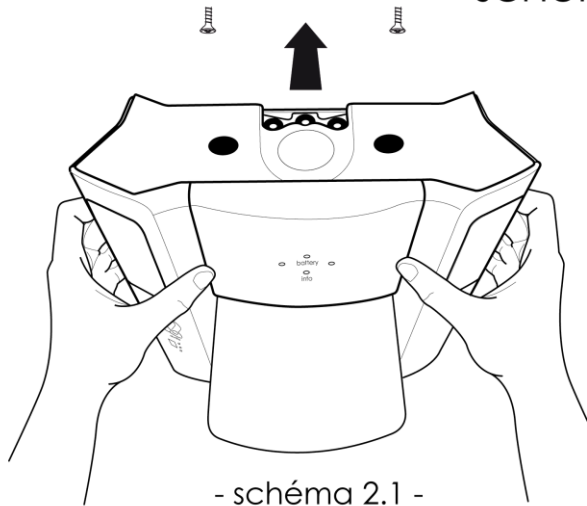

- schéma 2.1 -

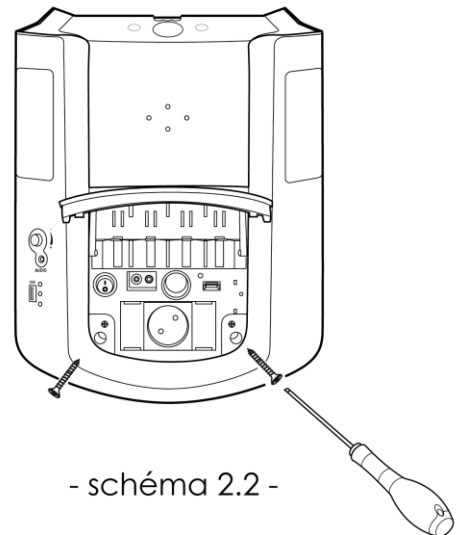

- schéma 2.2 -

### Etape 2 : Installation des appliques d'éclairage

Deux appliques d'intérieur sont livrées avec le Power Kit. Elles sont déjà équipées de lampes 12V 11W à économie d'énergie (équivalent à 60W d'éclairage incandescent), et du câble destiné à les alimenter. Fixer les appliques au mur, et raccorder chaque câble au boîtier de contrôle selon les étapes suivantes :

- Dévisser les deux vis latérales de chaque applique, pour dégager le boîtier de fixation et de raccordement (boîtier noir)
- Fixer chaque boîtier à votre mur, par trois vis D3 ou 4mm (vis ou vis+cheville selon votre mur – non fournies)
- Remettre chaque applique en place sur son boîtier, visser les deux vis latérales
- Pour raccorder les câbles au boîtier de contrôle :
  - o Enlever le capot supérieur (repère 4 du schéma 1), en insérant deux doigts dans les trous prévus à cet effet
  - o Faire cheminer les câbles comme indiqué sur le schéma 4
  - o Raccorder les câbles des appliques sur les dominos marqués 1 et 2 sur le schéma 4.1, en respectant de préférence la correspondance des couleurs suivantes :

## - schéma 3 -

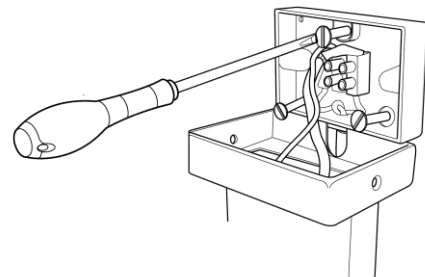

## - schéma 4 -

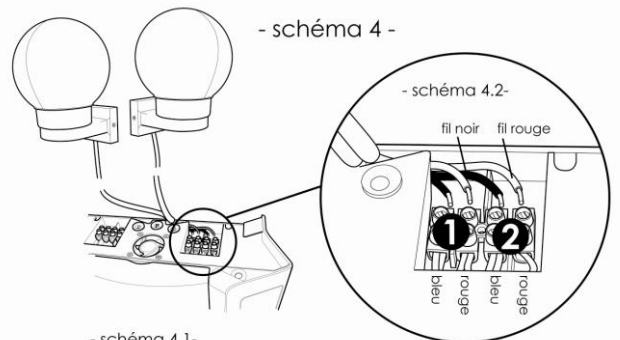

- schéma 4.1 -

- Fils rouges des câbles d'appliques en face des fils rouges câblés sur les dominos dans le boîtier de contrôle
- Fils noirs des câbles d'appliques en face des fils bleus câblés sur les dominos dans le boîtier de contrôle.

- Remettre le capot supérieur (repère 4 du schéma 1)
- Vous pouvez fixer les câbles au mur, entre le boîtier de contrôle et les appliques.

### Etape 3 : Raccordement de la batterie

Votre batterie est livrée dans une boîte conçue pour la protéger, et elle est équipée d'un disjoncteur de protection contre les courts-circuits situé sur le côté de la boîte batterie. Le raccordement de la batterie au boîtier de contrôle se fait sur le disjoncteur (le raccordement entre la batterie elle-même et le disjoncteur est fait en usine, vous n'avez pas à le réaliser).

- S'assurer que la manette du disjoncteur (repère 20 sur schéma 1) est en position OFF (manette baissée, marquage O- OFF visible sur la manette). Voir schéma 5
- Poser la boîte batterie au pied et à proximité du boîtier de contrôle (le câble – repère 12 schéma 1- entre les deux mesure 1,8m).
- Raccorder le câble au disjoncteur :
  - o Faire passer le câble
    - Soit par le tunnel prévu dans la pièce plastique, et recourber les extrémités des fils dénudés vers le haut pour les faire entrer dans les bornes de raccordement du disjoncteur (schéma 6).

- schéma 5 -

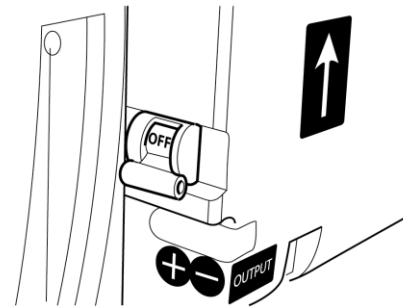

- schéma 6 -

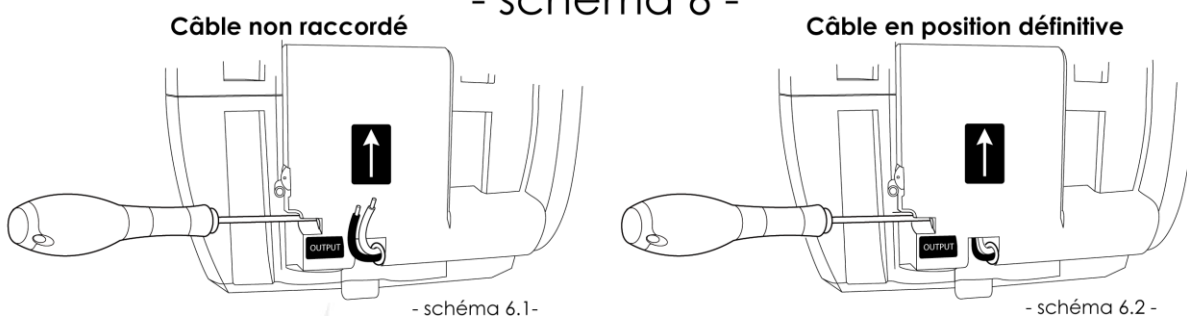

- Soit directement en passant sous le disjoncteur, en introduisant directement les extrémités dénudées des fils dans les bornes de raccordement du disjoncteur.
    - o Pour le raccordement, attention à raccorder le fil rouge à la borne marquée + en face avant (borne la plus proche de la batterie), et le fil noir à la borne marquée -
- ⚠ Attention, si vous inversez le câblage, le Power kit sera endommagé à la mise en service ⚠**  
Visser fortement les bornes, le trou d'accès du tournevis se situe en face avant du disjoncteur.
- Vous pouvez fixer le câble sur le mur, entre la boîte batterie et le boîtier de contrôle.

### Etape 4 : Installation et raccordement des panneaux solaire

La production électrique sera maximum pour une orientation sud des panneaux solaires, et une inclinaison d'environ 30° à 45° par rapport à l'horizontale (inclinaison pour la France). Si les panneaux sont orientés différemment Est ou Ouest, et/ou si la pente de 30° à 45° n'est pas respectée, le Power kit fonctionnera tout de même, mais les temps de charge de la batterie seront plus longs. Eviter absolument les orientations Nord, Nord-Est, Nord-Ouest. Eviter également au maximum les éléments qui viendraient ombrager les panneaux.

Pour fixer chaque panneau sur le toit, et le raccorder au boîtier de contrôle, procéder de la manière suivante :

- Faire glisser les écrous prisonniers du cadre du panneau pour les placer symétriquement à environ 20cm de chaque extrémité.
- Visser chacune des pattes de fixation dans un écrou prisonnier correspondant à l'aide des vis fournies et d'une clé hexagonale de 5mm (non fournie).

Chaque patte est munie d'une partie saillante qui doit s'engager légèrement dans le cadre du panneau solaire (voir schéma 7).

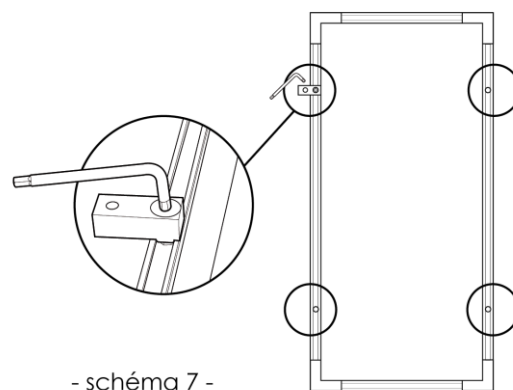

- schéma 7 -

- Placer le panneau avec ses pattes de fixation sur le toit. Glisser sous les pattes de fixation les 4 pièces d'étanchéité en caoutchouc noir livrées avec le Power kit.
  - Percer un trou, dans une zone abritée si possible, pour la circulation du câble du panneau jusqu'au boîtier de contrôle. Pour renforcer l'étanchéité, vous pouvez utiliser un mastic type Sicalflex Pro
  - Visser les pattes de fixation sur votre toit en utilisant des vis adaptées (non fournies) et en perçant les pièces d'étanchéité en caoutchouc (voir schéma 8)
- La encore, il est possible de renforcer l'étanchéité en ajoutant autour de la vis un mastic d'étanchéité type Sicalflex pro

- schéma 8 -

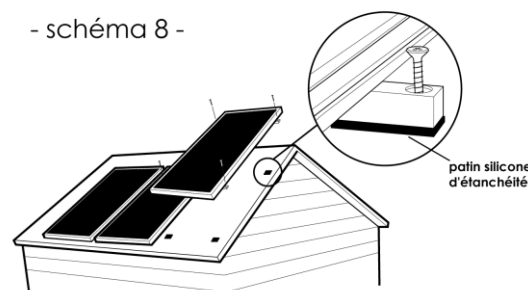

patin silicone d'étanchéité

- Vérifier que l'interrupteur de commande (repère 10 du schéma 1) est en position O
- Mettre la manette du disjoncteur de la boîte batterie en position ON (lever la manette, le marquage « ON » est visible sur la manette).
- Brancher la fiche jack en bout du câble fourni avec chaque panneau solaire au boîtier de contrôle dans la prise située derrière la tête d'éclairage. Vérifier que chaque fiche jack est bien enfoncée pour s'assurer d'une bonne connexion.

## Etape 5 : installation de l'interrupteur sans fil

Il doit être installé en intérieur, dans un rayon de 10m environ du boîtier ce contrôle.

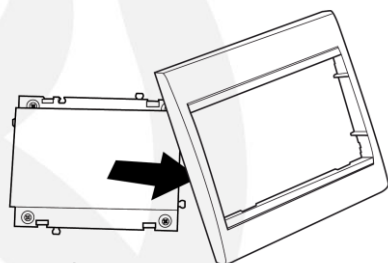

- schéma 9 -

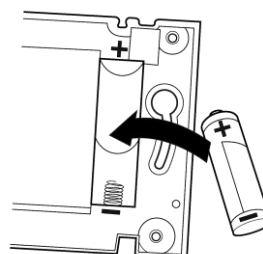

- schéma 10 -

- Déclipser la plaque entourant le bouton de l'interrupteur (schéma 9)
- Placer la pile A23 fournie avec le Power Kit, dans le logement prévu à cet effet au dos de l'interrupteur. Attention à bien respecter la polarité de la pile. (schéma 10)
- Fixer l'interrupteur par les points de fixation prévus aux quatre coins (vis M3 non fournies).

## 5/ Démarrage et fonctionnement :

Une fois les étapes précédentes passées, le régulateur de charge du Power kit se met en route automatiquement. Il utilise l'électricité produite par vos panneaux pour recharger en permanence la batterie et/ou alimenter les différentes fonctionnalités de votre Power Kit. Si la batterie est déjà chargée, il la maintient à son niveau de charge optimum.

 Nous vous recommandons de laisser la batterie se charger avant la première utilisation.

### a) Régulateur de charge :

Il est situé dans le boîtier de contrôle.

En fonction du niveau de charge de la batterie, le contrôleur autorise ou non le fonctionnement de l'éclairage, des sources 230V AC, 12V DC allume-cigare et 5V DC USB, du chargeur de piles rechargeables, et de l'ampli. La face avant du boîtier de contrôle comporte 4 diodes.

Les diodes 1, 2 et 3 donnent l'état de la charge de la batterie, la diode 4 donne l'état général du Power kit. Les tableaux suivants donnent la correspondance entre l'état des diodes, et celui des différentes fonctionnalités du Power Kit et du niveau de charge batterie.

- schéma 11 -

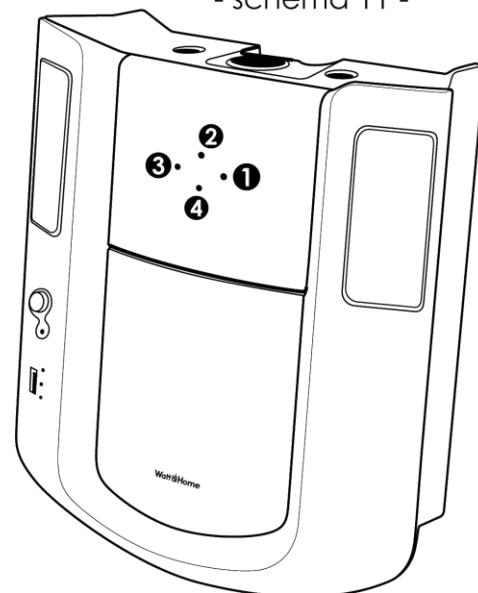

N°	Couleur	Etat LED	Etat de la batterie	Etat des fonctions
1	Verte	Clignote lentement	Batterie chargée à 100%	Eclairage et ampli: fonctionne Source 230V AC : fonctionne Source 12V allume-cigare : fonctionne Source 5V USB : fonctionne Chargeur de piles rech. : fonctionne
		Allumée en permanence	Batterie chargée à plus de 70%	Eclairage et ampli: fonctionne Source 230V AC : fonctionne Source 12V allume-cigare : fonctionne Source 5V USB : fonctionne Chargeur de piles rech. : fonctionne
2	Orange	Allumée en permanence	Charge batterie entre 30 et 70%	Eclairage et ampli: fonctionne Source 230V AC : fonctionne Source 12V allume-cigare : fonctionne Source 5V USB : fonctionne Chargeur de piles rech. : fonctionne
		Clignote lentement	Charge batterie entre 10 et 30%	Eclairage et ampli: si il était allumé, continue à fonctionner. Si il était éteint, ne peut être allumé Source 230V AC : fonctionne Source 12V allume-cigare : arrêté Source 5V USB : arrêté Chargeur de piles rech. : arrêté

3	Rouge	Clignote rapidement	Charge batterie inférieure à 10%	Eclairage et ampli: s'il était allumé, continue à fonctionner. Si il était éteint, ne peut être allumé Source 230V AC : fonctionne* Source 12V allume-cigare : arrêté Source 5V USB : arrêté Chargeur de piles rech. : arrêté
		Clignote lentement	Batterie déchargée	Eclairage et ampli : arrêté Source 230V AC : si un appareil fonctionnait, continue à fonctionner un certain temps *, sinon, arrêté Source 12V allume-cigare : arrêté Source 5V USB : arrêté Chargeur de piles rech. : arrêté

\* Un « bip » sonore lent vous averti que votre source 230V AC va bientôt être coupée, pour éviter d'endommager la batterie. Ce « bip » commence quand la charge batterie est d'environ 5%, pour vous laisser le temps de déconnecter votre appareil 230V AC (et de faire une sauvegarde s'il s'agit d'un PC).

% de charge batterie : il s'agit du % de charge réellement utilisable. Ce % est donné à titre indicatif. Le contrôleur de charge inclus dans le Power kit évite les décharges profondes qui endommagent rapidement les batteries.

N°	Type	Etat LED	Signification
4	Info LED	Allumé vert permanent	Fonctionnement normal
		Clignote rouge lentement	Défaut : surtension batterie, ou batterie complètement déchargée. Aucune fonction ne marche.

## b) Eclairage :

Le Power kit WH45 est livré avec deux appliques (repère 21 du schéma 1) déjà équipées d'ampoules à économie d'énergie 12V DC – 11W. Chaque ampoule est équivalente à 60W d'éclairage incandescent.

L'éclairage est commandé par l'interrupteur sans fil fourni avec le Power kit. Un appui bref sur le bouton suffit à allumer ou à éteindre l'éclairage. L'interrupteur de commande (repère 10 du schéma 1) ne commande pas l'éclairage.

Il est également possible de commander localement l'éclairage, directement sur le boîtier de contrôle, par le bouton accessible une fois la trappe ouverte et situé à gauche (indication « light switch » située juste en dessous du bouton) schéma 12

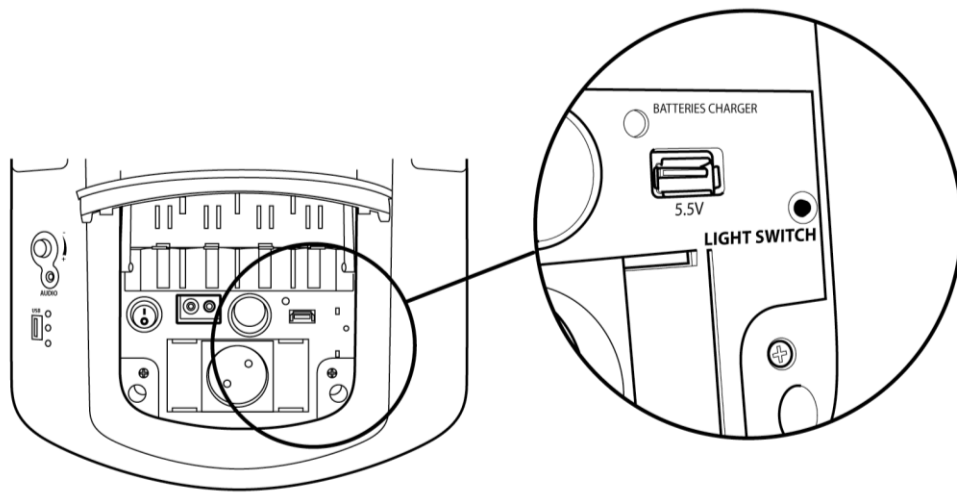

- schéma 12 -

### c) Source 230V alternatif AC :

**⚠ Très important : pour votre sécurité, ne brancher sur la prise de courant 230V que des appareils classe II ne nécessitant pas de prise de terre. ⚠**

Tous les appareils électriques 230VAC classe II qui fonctionnent sur le réseau peuvent être branchés sur la prise 2P accessible sous la trappe, sous réserve que leur puissance soit en permanence inférieure à 150W (ou 0,65A). Attention, certains appareils (pompes, perceuses, moteurs, petit électroménager, réfrigérateur...) consomment à leur démarrage une puissance très supérieure à celle affichée par le constructeur (qui est la puissance consommée en permanence). Le tableau ci-dessous chapitre 7 b) donne approximativement pour chaque usage la puissance maximale que vous pouvez brancher. En ce qui concerne les réfrigérateurs, il est nécessaire d'utiliser un réfrigérateur 12V DC.

L'interrupteur de commande (repère 10 du schéma 1) doit être sur I pour que votre source de courant 230V AC fonctionne. Après usage, n'oubliez pas de le remettre sur O.

**⚠** Si vous oubliez de mettre l'interrupteur de commande sur O, la source 230V AC continuera de consommer un peu d'énergie pour sa propre alimentation (même sans appareil branché), et l'autonomie de votre batterie s'en trouvera réduite.

Si par accident, vous branchez un appareil dont la puissance est supérieure au maximum admissible, le Power Kit coupera automatiquement la source 230V AC. Déconnecter alors l'appareil, mettre l'interrupteur de commande sur O. Quand vous remettrez l'interrupteur de commande sur I, la source 230V AC se remettra à fonctionner.

### d) Source 12V continu DC type allume cigare :

Tous les appareils ou chargeurs fonctionnant en 12V continu DC et disposant d'une prise allume-cigare peuvent être branchés sur cette source, sous réserve que leur puissance ne soit pas trop élevée.

La puissance maximum disponible sur cette sortie est de 70W (6A). Avant de brancher un appareil ou un chargeur sur cette sortie, vérifier sa tension de fonctionnement (elle doit être de 12V DC), et la puissance qu'il consomme (max 70W, ou max 6A).

L'interrupteur de commande (repère 10 du schéma 1) doit être sur I pour que votre source de courant 5V DC fonctionne. Après usage, n'oubliez pas de le remettre sur O

 Si vous oubliez de mettre l'interrupteur de commande sur O, la source 5V DC continuera de consommer un peu d'énergie pour sa propre alimentation (même appareil débranché), et l'autonomie de votre batterie s'en trouvera réduite.

Si par accident, vous branchez un appareil dont la puissance est supérieure au maximum admissible, le Power Kit coupera automatiquement la source 12V DC. Déconnecter alors l'appareil, la source 12V DC se remet à fonctionner au bout de quelques instants.

### **e) Source 5V continu DC type USB :**

Tous les appareils ou chargeurs fonctionnant en 5V continu et disposant d'une prise USB classique peuvent être branchés sur cette source, sous réserve que leur puissance ne soit pas trop élevée. La puissance maximum disponible sur cette sortie est de 2,5W (500mA). Avant de brancher un appareil ou un chargeur sur cette sortie, vérifiez sa tension de fonctionnement (elle doit être de 5VDC), et la puissance qu'il consomme (max 2,5W, ou max 500mA).

L'interrupteur de commande (repère 10 du schéma 1) doit être sur I pour que votre source de courant 5V DC fonctionne. Après usage, n'oubliez pas de le remettre sur O

 Si vous oubliez de mettre l'interrupteur de commande sur O, la source 5V DC continuera de consommer un peu d'énergie pour sa propre alimentation (même appareil débranché), et l'autonomie de votre batterie s'en trouvera réduite.

### **f) Chargeur de piles rechargeables :**

Le chargeur de piles rechargeables est accessible en ouvrant la trappe.

 **Ne jamais essayer de charger des piles non rechargeables.**

Ce chargeur peut charger les piles rechargeables Ni-Mh suivantes :

- De tension 1,5V : pile « bâton » diam 10,5mm type AAA (ou RC03), pile « bâton » diam 14,2mm type AA (ou RC06), pile « cylindrique » type C diam 26mm (ou RC14S), pile « cylindrique » Type D diam 33mm (ou RC20S). Pour les types AAA, AA et C, les 4 emplacements peuvent être utilisés. Pour le type D, seuls les deux emplacements du milieu peuvent être utilisés.
- De tension 9V : bidon taille 69,9x34,5x34,5mm type PP3 (ou RC22)

Nous vous recommandons de ne pas panacher les différents types de piles, pendant la recharge. En revanche, il est possible de charger simultanément une ou plusieurs piles de même type, selon les emplacements disponibles.

Pour utiliser le chargeur de piles rechargeables :

**Étape 1 :** S'assurer qu'il s'agit bien d'une pile rechargeable d'un des types cités plus haut.

**Étape 2 :** Glisser la ou les piles à recharger dans le logement adéquat (*voir schéma 13*), en écartant éventuellement à la main les contacts métalliques, et en respectant la polarité (+ en haut, - en bas).

**Étape 3 :** Mettre l'interrupteur du chargeur de piles sur I (*voir schéma 13*). La diode 5 (*voir schéma 11*) s'allume. Elle reste rouge tant que la ou les piles ne sont pas complètement chargées, puis verte quand la ou les piles sont toutes chargées.

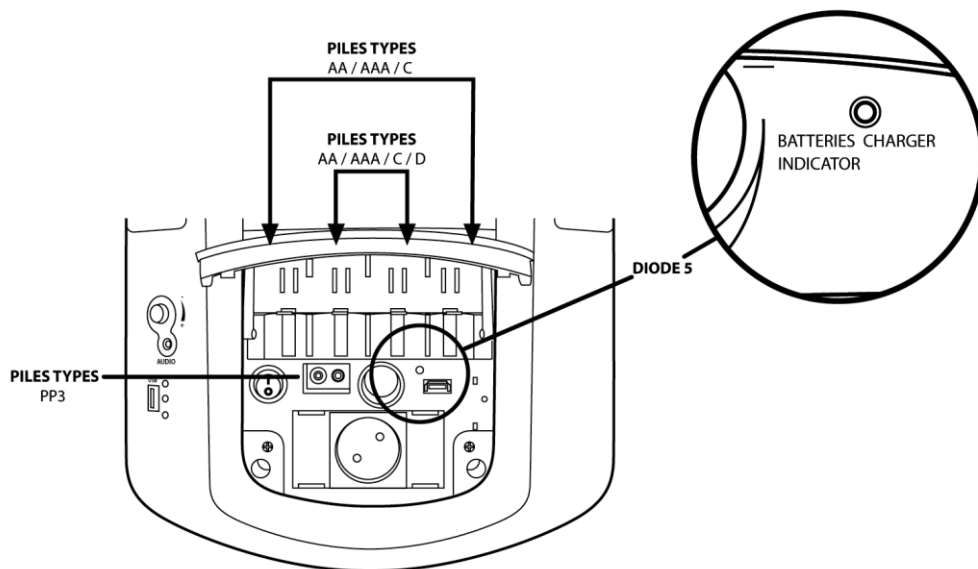

- schéma 13 -

**Etape 4 :** Enlever les piles chargées, et mettre l'interrupteur du chargeur sur O.

**⚠** Si vous oubliez de mettre l'interrupteur du chargeur sur O, le chargeur continuera de consommer un peu d'énergie pour sa propre alimentation (même sans piles en cours de charge), et l'autonomie de votre batterie s'en trouvera réduite.

Le temps de charge d'une pile rechargeable complètement déchargée de type AA, AAA, C, ou D, est de l'ordre de 4 à 6h.

Pour le type PP3 (9V), ce temps de charge est d'environ 10h.

#### f) Amplificateur 2x2W RMS:

Votre Power Kit est équipé d'un ampli 2x2W RMS et de deux enceintes de qualité (repères 1 et 2 sur le schéma 14). Il peut lire les fichiers .mp3 ou .wma

- Connecter votre clef USB comportant la musique au port USB (repère 5 du schéma 14), ou votre lecteur MP3 au port AUDIO (repère 4 du schéma 14), à l'aide d'une prise jack AUDIO 3.5mm
- La commande de l'ampli se fait par les boutons 3, 6, 7, 8 :
  - o Bouton 3 : réglage du volume
  - o Bouton 6 : pause/play(marche)
  - o Bouton 7 : morceau suivant
  - o Bouton 8 : morceau précédent
- La prise jack AUDIO 3.5mm, quand la musique est lue sur une clef USB, peut servir de prise casque

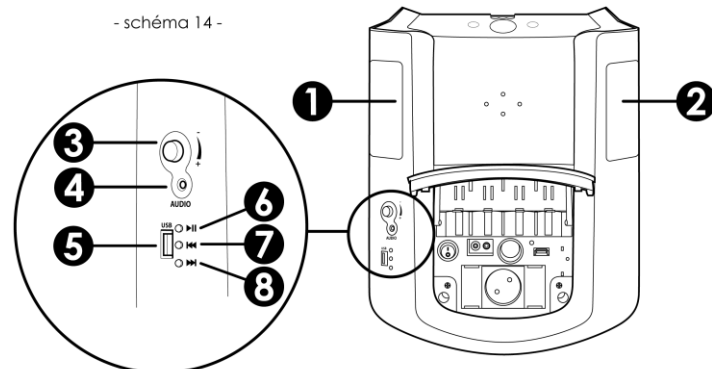

## 6/Caractéristiques techniques détaillées :

### a) Panneau solaire 15W



Puissance maximum	15 W(±5%)
Courant de fonctionnement max	0,858 A
Tension de fonctionnement max	17.5V
Courant de court-circuit	1.2A
Tension circuit ouvert	23V
Cable	2 x 0.75mm <sup>2</sup>
Connecteur	DC jack
Repérage polarité	Rouge (+), Noir (-)
Poids net	4.5kg
Dimensions	923*313*22 (±0.5)mm

Les panneaux solaires fournis avec le Power Kit WH45 sont des panneaux en silicium amorphe. Cette technologie permet d'obtenir une production d'électricité même en cas de lumière diffuse. La production optimale est cependant atteinte dans le cas d'un ensoleillement direct.

### b) Batterie 12V - 50Ah

La batterie fournie avec le Power Kit est une batterie étanche sans entretien au plomb. Ses caractéristiques à 25°C sont les suivantes :



Tension nominale	12V
Nombre de cellules	6
Poids	16.3kg
Capacité	50Ah
Résistance interne (état chargé)	8mΩ
Courant de charge max	15.0A
Courant de décharge max	750A
Courant de court-circuit	1456A
T° de stockage	-5° à +40°C
Taille	270mm*140mm*210mm

La batterie est fournie dans une boîte la protégeant, elle est équipée d'un disjoncteur 25A contre les courts-circuits (repère 20 du schéma 1).

 Cette batterie est une batterie de charge, d'un type différent d'une batterie de voiture. Nous vous recommandons de ne pas utiliser de batterie de voiture dans votre Power Kit : elle s'userait plus vite qu'une batterie de charge.

### c) Régulateur de charge :

Il est doté d'un microprocesseur et d'un algorithme pour optimiser l'utilisation de l'énergie disponible, et la charge de la batterie : il contribue significativement à augmenter la durée de vie de la batterie, qu'il protège contre les courants de charge trop élevés et les décharges trop profondes. Il est également équipé d'une protection automatique contre les courts-circuits ou les surcharges sur les sources 230V AC et 12VDC, et contre les inversions de polarités de la batterie ou du panneau solaire.

Ses caractéristiques à 25°C sont :

Tension nominale	12 V
Courant entrée (panneau) max.	6 A
Courant de charge max	6 A
Tension entrée max	47 V
Auto-consommation	< 4mA
Température de fonctionnement	-25°C ~+50°C

### d) Eclairage :

Deux appliques d'éclairage sont fournies, avec des câbles de 1,5mm<sup>2</sup> et de 2 et 5m de long. Chaque applique est équipée d'une lampe fluo-compacte de puissance 11W, tension 12V continu DC, et culot à vis de type E27. Chacune de ces lampes est l'équivalent de 60W en incandescent. Ces lampes fluo compactes sont 5 à 6 fois plus efficaces que l'éclairage classique par incandescence.

Durée de vie : >3 000heures

Température de couleur : 3 500K

### e) Onduleur 230V AC 150W max :

La source d'énergie 230V AC de votre Power Kit est générée par un onduleur de dernière génération. Cet onduleur produit une sinusoïde quasi parfaite en sortie, de sorte que tous les appareils de classe d'isolation II (qui n'ont pas besoin de la terre), et dont la puissance est en permanence en dessous de 150W peuvent être alimentés sans dommage par votre Power Kit (voir chapitre 5 c) de cette notice à ce sujet.

L'onduleur est protégé contre les surcharges, les courts-circuits, les surtensions ou sous-tensions de la batterie, les températures trop élevées.

Caractéristiques détaillées:

Puissance max admissible en permanence	150W
Puissance max admissible 180s	200W
Puissance instantanée max admissible (<20ms)	300W
Sortie	Sinusoïde pure
Fréquence de sortie	50Hz
Rendement	>90%
Plage de tension entrée admissible	DC10.5V~15V
Plage de tension de sortie	AC 230V±5%
Harmoniques	< 3% avec une charge linéaire
Refroidissement	Radiateur + ventilateur

## f) Amplificateur 2x2W RMS :

L'amplificateur fourni avec votre Power Kit est un ampli 2x2W RMS, avec deux enceintes intégrées. L'impédance de ces deux enceintes est de 8 ohms.

## 7/ Temps de charge et utilisation :

### a) Temps de charge de la batterie :

Après une utilisation, votre Power kit a besoin du soleil pour se recharger. Le tableau ci-dessous donne, pour une batterie complètement vide, le nombre de journées ensoleillées nécessaires pour charger complètement la batterie, dans le cas où les panneaux sont orientés au sud et entre 30° et 45° par rapport à l'horizontale, selon la zone d'habitation :

### b) Utilisations

Le tableau ci-dessous donne une liste non exhaustive des utilisations possibles de votre Power kit, et de l'autonomie dont vous disposez, à partir d'une batterie bien chargée.

**⚠ Ne pas utiliser, en plus de l'éclairage fourni, avec des équipements ayant une puissance cumulée supérieure à 150 W sur la source 230V AC + 70W sur les sources 12V ou 5V AC**

**⚠ Quand la protection anti-décharges profondes est active, il est recommandé d'attendre que la batterie se recharge complètement avant d'utiliser un appareil. Ceci pour optimiser la durée de vie de la batterie.**

**TEMPS DE CHARGE\***  
NOMBRES DE JOURNEES ENSOLEILLEES POUR UNE CHARGE COMPLETE

POWER KIT WH45	MARS	JUIN	SEPT.	DEC.
zone 1	2.8 jours	2.7 jours	2.7 jours	4.3 jours
zone 2	3.4 jours	2.7 jours	2.8 jours	5.8 jours
zone 3	3.3 jours	2.9 jours	3.2 jours	7.3 jours
zone 4	3.9 jours	3.0 jours	3.3 jours	9.5 jours

\* indications pour une orientation du panneau sud et une inclinaison 45°

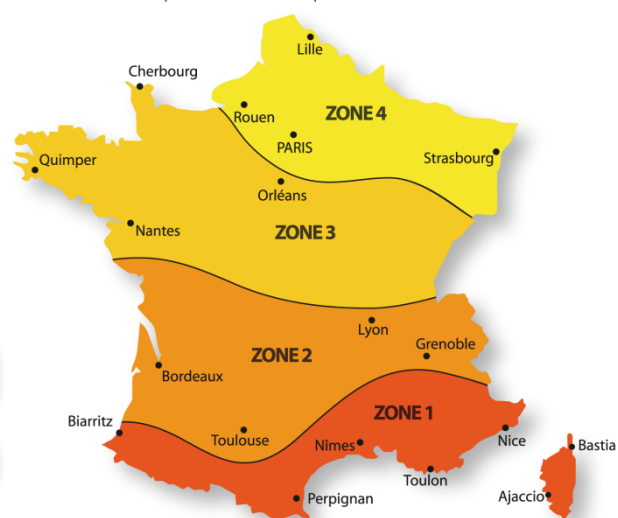

Egalement visibles sur le packaging

### Power Kit WH45 POSSIBILITES D'USAGES

APPLICATIONS	UTILISATIONS
éclairage fourni avec Power Kit	✓ 2x11W basse consommation éq. 2x60W incandescent <b>/autonomie 25 heures</b>
éclairage supplémentaire 12V DC ou 230VAC	✓ 4 lampes économie d'énergie 7W (eq.40W) pendant 15h
enceintes et amplificateurs intégrés 2x2 WRMS	✓ 100 heures à puissance max.
ampli extérieur 60W	✓ 7 heures à puissance max.
téléphones portables/ PDA/ MP3/ MP4 etc.	✓ charges complètes et multiples de l'appareil possible via chargeur 12V DC de l'appareil ou via son chargeur secteur
chargeur de piles rechargeables AA,AAA, C, D, 9V	✓ intégré au Power Kit
glacière 12V DC	✓ 12V DC uniquement, autonomie selon T° ambiante
TV LCD 80W	✓ TV LCD 230V AC, 80W: 5 heures d'utilisation
base de téléphone sans fil	✓
ordinateur portable 80W	✓ ajoute 5h d'utilisation à l'autonomie de l'appareil
chargeur d'outillage électroportatif sur secteur	✓ recharges multiples à 100%
ventilateur 230V AC 50W	✓ 8 heures de fonctionnement
radio réveil 230V AC	✓
rasoir électrique 230V AC	✓
réfrigérateur 12V	✓ autonomie selon T° ambiante
pompe de jardin 40W	✓ 12V DC ou 230V AC: pour fonctionnement intermittent
moteur de portail 12VDC ou 230V AC	✓ moteur 12V DC ou 230V AC, 60W max

Attention, la gamme de Power kits (WH45, WH120) ne permet pas d'alimenter les appareils suivants (liste non exhaustive) : ordinateurs fixes, grands modèles de téléviseurs, réfrigérateurs 230V, four micro-ondes, plaques électriques, grille pain, cafetière, sèche cheveux, outillage électrique sans batterie de plus de 300W, tondeuse électrique...

## 8/ Questions diverses :

### 1. Mon Power kit ne démarre pas, aucune diode ne s'allume.

Vérifier que vous avez bien raccordé le câble batterie au disjoncteur situé sur le côté de la boîte batterie, et que vous ne vous êtes pas trompé sur la polarité : fil rouge à la borne marqué + , fil noir à la borne marquée – . Si vous avez inversé les polarités, débranchez les fils et rebranchez les correctement : toutes les fonctions du power kit se mettent alors à fonctionner, sauf la source 230V AC, le chargeur de piles rechargeables, et la source 5V DC USB qui ont été endommagés par l'inversion de polarité. Contacter alors votre vendeur pour effectuer la réparation.

Vérifier que les connecteurs, sur la batterie, sont bien serrés.

### 2. Après avoir utilisé mon Power Kit pendant longtemps, je l'ai laissé se recharger, mais il ne fonctionne toujours pas

En utilisant longtemps le Power Kit, vous avez utilisé toute l'énergie ou presque disponible dans la batterie. Il lui faut maintenant lui laisser le temps de se recharger, le tableau du paragraphe 7 a) donne les temps de charge moyens, si les journées sont ensoleillées, et le panneau bien orienté. Si les journées sont sans soleil ou nuageuses, ou si vos panneaux ne sont pas bien orientés, le temps de charge sera plus long. Par ailleurs, quand la batterie se recharge, sa tension monte, mais le régulateur de charge n'autorise le fonctionnement du Power kit que si la tension repasse au dessus de 12,6V : ceci a pour objectif d'éviter de faire fonctionner la batterie toujours dans des tensions basses, ce qui aurait pour conséquence de diminuer considérablement sa durée de vie. Il faut donc que la recharge soit bonne avant de pouvoir réutiliser le Power kit.

### 3. La batterie se vide très rapidement, elle ne tient plus la charge.

Vérifier que les panneaux solaires ne sont pas orientés Nord, ou Nord-Est, ou Nord-Ouest, et qu'ils ne sont pas installés à plat ou au contraire verticalement. Si c'est le cas, les débrancher du boîtier de contrôle et les installer à nouveau en les orientant mieux et en les inclinant, puis les rebrancher au boîtier de contrôle.

Vérifier ensuite que les panneaux solaires sont bien connectés au boîtier de contrôle, que les connecteurs sont complètement enfoncés dans le boîtier de contrôle.

La batterie s'use avec le temps : sa durée de vie est fonction du nombre de cycles de charge/décharge qu'elle subit, mais aussi de la profondeur des décharges, de la T° et d'autres paramètres encore. Le nombre de cycles de charge/décharge moyen que peut subir une batterie est d'environ 400 à 700 cycles.

### 4. Ma batterie est usée, je dois la remplacer, comment faire ?

Choisir une batterie de charge, étanche, 12V 50Ah au Plomb de caractéristiques et de taille identiques à celles de la batterie d'origine (voir le paragraphe b) « Batterie » du chapitre 6 « Caractéristiques techniques détaillées), et équipée de plages de connexion identiques au modèle d'origine (plages cylindriques D16, percées d'un tour fileté M6). Ne pas utiliser de batterie de voiture.

Procédez de la façon suivante :

- Déconnectez les panneaux solaires
- Mettre le disjoncteur de la boîte batterie sur « OFF » (manette en bas, le marquage O-OFF sur la manette doit être visible)
- Ouvrir la boîte batterie en dévissant tous les boulons situés en périphérie, à l'aide d'une clé hexagonale de 3mm (non fournie). Attention à ne pas perdre les écrous. Démonter la bride de batterie.
- Déconnectez les plages de la batterie à changer.
- Installer la nouvelle batterie en lieu et place, la connecter.
- Réinstaller la bride batterie, remettre et revisser le capot de la boîte batterie

- Mettre le disjoncteur de la boîte batterie sur « ON » (manette en haut, le marquage I-ON sur la manette doit être visible)
- Reconnecter les panneaux solaires

 Ne jamais jeter une batterie usagée, rappez-la à un centre de collecte spécialisé, comme une déchetterie.

## 5. Quand je branche un appareil sur la prise 2P 230V AC, il ne fonctionne pas :

- Vérifier tout d'abord si possible que votre appareil fonctionne sur une autre prise
- Vérifier que l'interrupteur de commande (repère 10 du schéma 1) est bien en position marche I
- Si l'appareil ne fonctionne pas, c'est sans doute que la puissance de l'appareil est trop élevée, et qu'elle excède 150W (0,65A). Dans ce cas, pour se protéger, l'onduleur coupe l'alimentation de la prise (voir chapitre 5c))
- Déconnecter alors l'appareil, mettre l'interrupteur de commande sur O.
- Remettez ensuite l'interrupteur de commande sur I, la source 230V AC se remettra à fonctionner

## 6. Quand je branche un appareil sur l'allume cigare, il ne fonctionne pas.

- Vérifier tout d'abord si possible que votre appareil fonctionne sur un autre allume-cigare (par exemple de voiture)
- Vérifier ensuite que vous avez bien enfoncé à fond la prise allume-cigare de l'appareil que vous voulez faire fonctionner
- Si vous êtes sûr que la prise allume-cigare est bien enfoncée, et que l'appareil ne fonctionne pas, c'est sans doute que la puissance de l'appareil est trop élevée, et qu'elle excède 70W (6A). Dans ce cas, pour se protéger, le régulateur de charge coupe la source 12V allume-cigare.
- Pour faire fonctionner à nouveau la source 12V, débrancher la prise allume-cigare : la source 12V se remet en route automatiquement après quelque temps.

## 7. Quand je branche mon téléphone sur la prise USB du boîtier de contrôle, il ne charge pas.

Vérifier tout d'abord que l'interrupteur de commande (repère 10 schéma 1) est bien en position marche I

Sur certains téléphones, le symbole de charge sur l'écran du téléphone n'apparaît pas, quand vous connectez le téléphone à la prise USB de votre Power kit. Pourtant, votre téléphone se recharge vraiment. Sur certains modèles, le fabricant impose l'utilisation de son propre chargeur, qui rend impossible l'utilisation d'un chargeur de marque différente.

## 8. L'interrupteur sans fil ne fonctionne pas

Vérifier tout d'abord que la pile A23 12V fournie avec le power kit est bien en place dans l'interrupteur, et que sa position respecte la polarité +/- demandée.

Si la pile est bien en place, mais que l'interrupteur ne fonctionne pas, remplacez la pile par une pile similaire neuve A23 12V

Si la T° extérieure est très basse (inférieure à 0°), il est possible que l'émetteur inclus dans l'interrupteur sans fil se désynchronise du récepteur inclus dans le boîtier de contrôle. Tout rentrera dans l'ordre quand la T° remontera. Entre temps, vous pouvez toujours commander l'éclairage par le bouton poussoir de commande locale inclus sur le boîtier de contrôle (accessible en ouvrant la trappe, à gauche du chargeur de batterie, voir schéma 9).

 Ne jamais jeter une pile usagée, rappez-la à un point de collecte spécialisé.

## 9. Une lampe ne fonctionne plus :

- Vérifier tout d'abord la connexion du câble de l'applique sur le boîtier de contrôle (chapitre 4, étape 2 de cette notice)
- Dévisser le globe de l'applique
- Vérifier que culot de la lampe est bien vissé dans l'applique
- Si la lampe ne fonctionne toujours pas, la changer. Choisir une lampe à économie d'énergie, 11W maximum, de tension 12V DC continu (si vous choisissez une lampe de tension différente, elle ne fonctionnera pas), avec un culot à vis de type E27, et de hauteur maximum 9,5cm hors culot.

## 8/ Garantie :

Le Power Kit bénéficie d'une garantie contre les défauts de fabrication pendant 2 ans à l'exception de la batterie et de la pile de l'interrupteur. La garantie exclue les mauvaises utilisations ou mauvais traitements. La garantie ne s'applique pas en cas de démontage ou de modification.

